

### DIAGRAMA UNIFILAR DO QUADRO DE DISTRIBUIÇÃO DO VESTIÁRIO (QD)

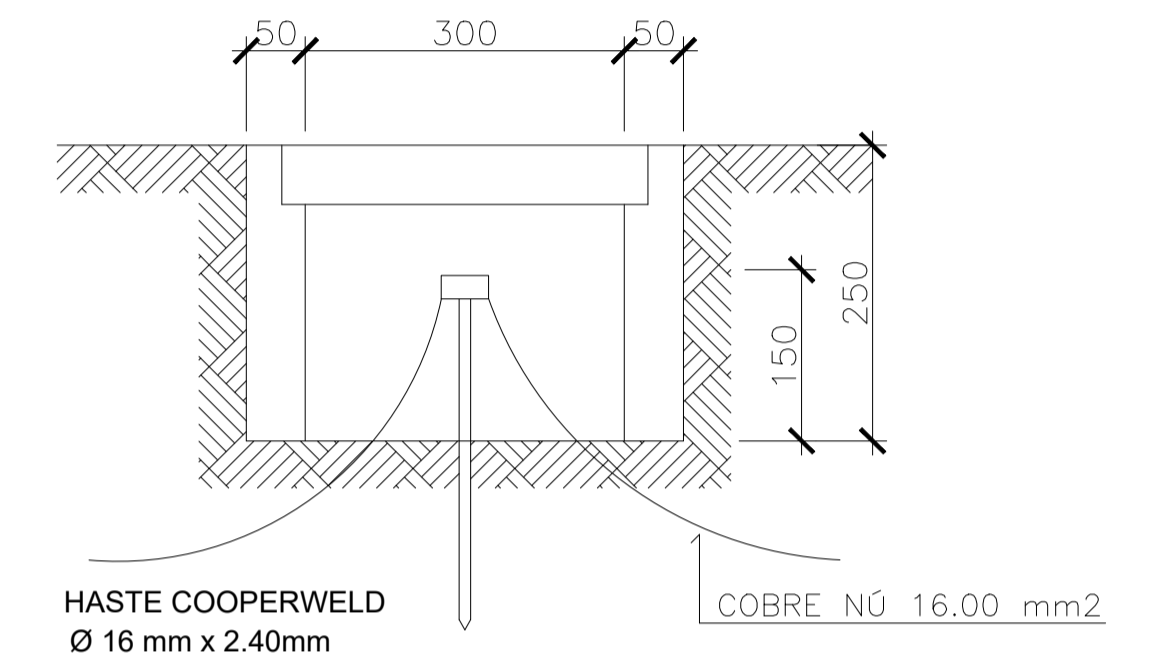

OBS:  
SEM ESCALA  
COTAS EM MILÍMETRO  
O FUNDO DAS CAIXAS DA MALHA DE ATERRAMENTO DEVERÁ  
CONTER MATERIAL QUE PERMITA BOA DRENAGEM

### ATERRAMENTO

LEGENDA:	
	Tomada baixa na parede - 30cm do piso acabado
	Tomada média na parede - 1.30m do piso acabado
	Tomada alta na parede - 2.00m do piso acabado
	Tomada no piso
	Interruptor paralelo 4 teclas - 1,10m do piso
	Interruptor simples 3 teclas - 1,10m do piso
	Interruptor simples 2 tecla - 1,10m do piso
	Interruptor simples 1 tecla - 1,10m do piso
	Luminária industrial do tipo pendente - 160W
	Arandela Cone preta de parede, modelo industrial - 12W
	Quadro de distribuição - embutir a 1,50m do piso

**PREFEITURA MUNICIPAL DE SÃO MATEUS**  
ADM 2021/2024  
SECRETARIA DE OBRAS INFRAESTRUTURA E TRANSPORTE

TÍTULO: PROJETO ELÉTRICO  
GALPÃO DA FEIRA, GURIRI SUL/ES

LOCAL: AV. OCEANO ATLANTICO, GURIRI SUL, NESTE MUNICÍPIO DE SÃO MATEUS - ES.

PROPRIETÁRIO: MUNICÍPIO DE SÃO MATEUS, ESTADO DO ESPÍRITO SANTO  
RESP. TÉCNICO: CLEMARE CALIXTO PEREIRA  
ARQUITETA URBANISTA - CAU A287055-0  
Nº DA RRT: 12600539

CONTEÚDO: PLANTA BAIXA  
DATA: 10/2022  
FOLHA: 01/01  
ESCALA: INDICADA